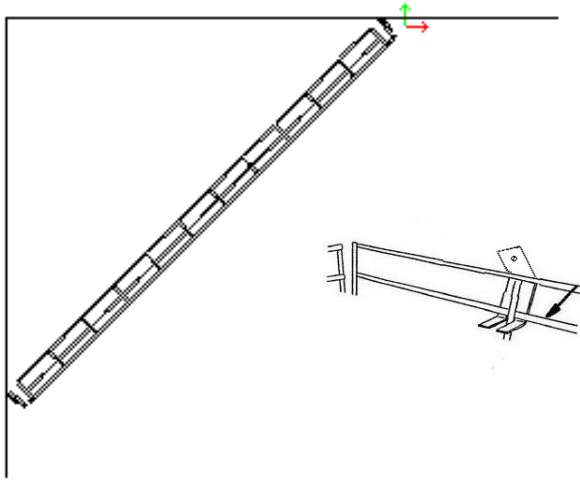

Sport Diagonal (Trådgaller med låg kant)

1.) Mät upp och placera absorbenterna så att de blir jämt fördelade utmed väggen.

2.) Mät ut (i tak) och markera distansen från vägg och skruva upp 3 st krokarna till varje trådgaller. Avståndet mellan krokarna styrs av de tvärgående trådarna i gallret. Se figur.

3.) Mät ut (i vägg) och skruva upp 3 st krokarna.

4.) Fixera gallret genom att böja upp krokarnas flikar mellan tvärgående trådar. Börja med krokarna i taket. (se bild)

5.) Fixera gallret med de väggmonterade krokarna.

